



KR1201

Attacco posteriore specifico per bauletto MONOKEY® o MONOLOCK®

da abbinare alla piastra MONOKEY® KM5, KM8A, KM8B, KM9A o KM9B, o alla piastra MONOLOCK® KM5M o KM6M / l'abbinamento con KM8A, KM8B, KM9A e KM9B non permette il montaggio di un kit luci stop sulla valigia e/o dispositivo per l'apertura telecomandata della valigia



KLO1201MK

Portavaligie laterale specifico KL ONE-FIT configurato per valigie MONOKEY®

Tubolare 18 mm di diametro / da abbinare allo 12RKITK per trasformazione in portavaligie a rimozione rapida

KLO1201CAM Portavaligie laterale specifico KL ONE-FIT configurato per valigie MONOKEY® CAM-SIDE

Tubolare 18 mm di diametro / da abbinare allo 12RKITK per trasformazione in portavaligie a rimozione rapida



12RKITK Kit RAPID RELEASE che permette di trasformare il portavaligie laterale in un telaio a rimozione rapida



KTL6415KIT Kit di attacco specifico per il fissaggio del KS250 Tool Box sul portavaligie laterale KLO1201MK, KLO1201CAM

da abbinare al KS250 e al portavaligie laterali specifico KLO1201MK, KLO1201CAM / Si monta sul lato sinistro della moto



KD1201ST Cupolino specifico trasparente 62 x 40 cm (H x L)

si monta al posto del cupolino originale / 21,5 cm più alto dell'originale





KD1201S

Cupolino specifico fumé 52 x 40 cm (H x L)

si monta al posto del cupolino originale / 11,5 cm più alto dell'originale

KN1201

Paramotore tubolare specifico, nero

diametro del tubolare 25 mm / si raccomanda di fare eseguire il montaggio ad un meccanico qualificato



KNH1201

Paramotore tubolare specifico, nero

è possibile montarlo senza il paramotore basso KN1201, o il paramotore basso originale, acquistando il KNH1201KIT / diametro del tubolare 25 mm / si raccomanda di fare eseguire il montaggio ad un meccanico qualificato

KNH1201KIT

Kit specifico per montare il KNH1201 in assenza del paramotore basso KN1201 o del paramotore basso originale previsto come optional dalla casa costruttrice

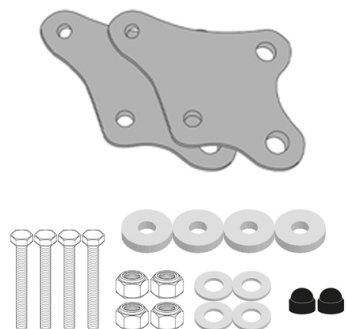

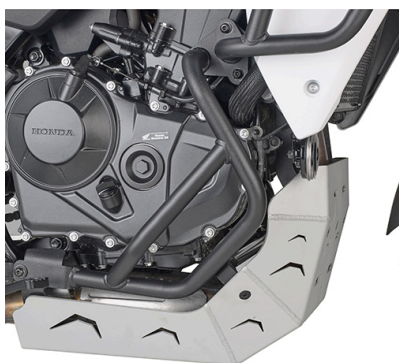

RP1201K

Paracoppa specifico in alluminio satinato anodizzato

spessore 4mm



KHP1201B

Paramani specifico in tecnopolimero, nero

ES1111K

Supporto specifico in alluminio e acciaio inox, per allargare la superficie di appoggio del cavalletto laterale originale



KFB1201

Traversino da montare dietro il cupolino per installare KS920M, KS920L, KS95KIT e porta GPS-smartphone

Per KS920M, KS920L, KS952B, KS953B, KS954B, KS955B, KS956B, KS957B, KS958B, KS95KIT / diametro 12 mm.

01VKITK

Kit viteria specifico per montare lo Smart Mount RC KS904B

